

DAILY

SCHEDA TECNICA



35C12

IVECO

Your partner for sustainable transport

35C12

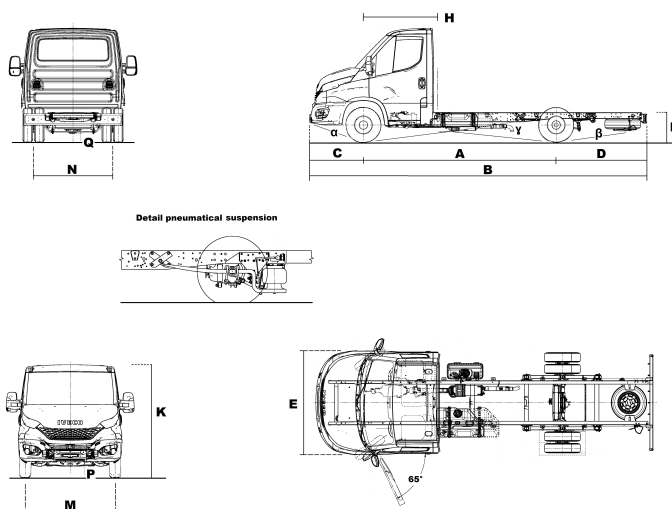

		CABINATO				
DIMENSIONI VEICOLO (mm)	PASSO (A)		3000	3450	3750	4100
	Ingombro veicolo	lunghezza max (B)	5388	5953	6563	6963
		larghezza cabina escluso specchi retrovisori (E)	2010			
		altezza max a vuoto (K)	2279	2275	2270	2271
	Altezza telaio a vuoto (L)	764	785	787	812	
	Altezza minima da terra	anteriore (P)	183			
		posteriore (Q)	168			
	Angolo di pendenza (°) (a pieno carico)	attacco anteriore ()	17	19	19	19
		dosso ()	22	19	17	17
		uscita posteriore ()	13	11	12	15
Carreggiata	anteriore (M)	1724	1724	1724	1724	
	posteriore (N)	1542	1542	1542	1542	
Sbalzo	anteriore (C)	1048				
	posteriore (D)	1340	1455	1765	1815	
Diametro di sterzata	filo marciapiede	11116	12526	13466	14564	
	filo muro	11730	13146	14090	15190	
Lunghezza utile telaio (W)		2885	3450	4060	4448	
MASSE (Kg)	M.T.T	3500	3500	3500	3500	
	M.T.C con frenatura inerziale	7000	7000	7000	7000	
	Massa max*	Asse anteriore	2100			
		Asse posteriore	2600			
	Tara *	Asse anteriore	1423	1440	1454	1468
		Asse posteriore	581	574	573	570
		Totale	2004	2014	2024	2038
Portata utile *		1496	1486	1476	1462	

* Veicolo in ordine di marcia (con autista e carburante)

Le tare indicate si riferiscono al veicolo in configurazione base standard senza optional

LE DIMENSIONI E LE MASSE DEVONO ESSERE VERIFICATE DALL'ALLESTITORE

I dati si intendono forniti a semplice titolo indicativo e non impegnativo. IVECO si riserva di apportare ai propri veicoli, in qualunque momento e senza pubblico preavviso, le eventuali modifiche che essa ritenesse opportuno eseguire.

35C12

MOTORE FIAGL411X

4 cilindri in linea con disposizione longitudinale, 16 valvole e distribuzione a cinghia dentata - ciclo diesel 4 tempi a gestione elettronica EDC, gruppo iniezione common rail Multijet II con turbocompressore a geometria variabile a controllo elettronico e aftercooler. Raffreddamento ad acqua con ventola ad innesto elettromagnetico. Monoblocco in ghisa e testa cilindri in alluminio. Dispositivo " Immobilizer " attuato da transponder su chiave accensione. Sistema di trattamento dei gas di scarico EGR + DPF E SCR; ricircolo dei gas di scarico EGR ad alta pressione refrigerato; sistema di rigenerazione passiva con catalizzatore DOC+DPF. Modulo di dosaggio UREA - catalizzatore SCR+CUC con sensori NoX e Nh3 con spie di segnalazione. **Conforme alla direttiva Euro 6D-Temp Light Duty**

CARATTERISTICHE MOTORE

Cilindrata totale	2287 CC
Alesaggio e corsa	88 x 94 mm
Potenza massima (CEE)	85 kW (116 CV) da null a 3500 giri/min
Coppia massima (CEE)	320 Nm (32 Kgm) da 1500 a 2250 giri/min

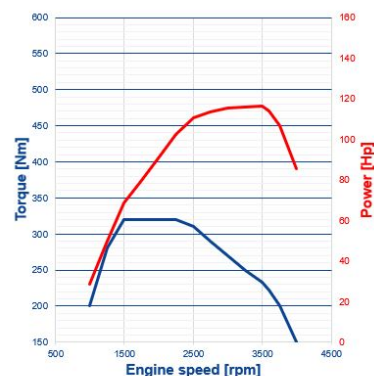

CAMBIO DI VELOCITA'	Rapporto al cambio	Rapporto al ponte	% pendenza max superabile a coppia max(*)	Velocità max effettiva in Km/h(*)
2835.6 DOD	1ª - 5.004 6ª - 0.685	Serie 5.1 Opt 3.615 - 3.91 - 4.20 - 4.44	85 51 - 57 - 63 - 68	127 179 - 166 - 154 - 146

(*) Veicolo con pneumatici di serie e a pieno carico.

Predisposizione per montaggio su lato sx della scatola cambio 2835.6

TRAZIONE

Posteriore.

IMPIANTO STERZANTE

con servoassistenza elettrica a resistenza variabile (funzione CITY). Diametro del volante 380 mm con regolazione di profondità ed angolazione.

TELAIO Longheroni in acciaio a sezione "C" a collo di cigno collegati da traverse tubolari chiodate e trattamento anticorrosione TECTYL. Dimensioni longheroni: larghezza 70mm, altezza 182 mm, spessore 4mm

SOSPENSIONI

Anteriori

A ruote indipendenti con barra di torsione regolabile, barra stabilizzatrice, ammortizzatori telescopici idraulici a doppio effetto.

Posteriori meccaniche

A balestre semiellittiche, barra stabilizzatrice, ammortizzatori telescopici idraulici a doppio effetto.

PNEUMATICI e RUOTE Pneum.: 195/75 R16

IMPIANTO FRENANTE

A disco autoventilante sull'asse anteriore e posteriore.

Dimensione freni	Ant.	Post.
Diametro disco (mm)	290	290

Freno di servizio e soccorso

Idrraulico con servofreno a depressione; circuiti anteriore e posteriore indipendenti. Segnalatore elettrico di usura freni anteriore e posteriore. Freno di soccorso conglobato nel freno di servizio. Sistema di controllo della stabilità ESP 9 di serie.

Freno di stazionamento

Meccanico, agente sulle ruote posteriori (con comando di innesto elettrico, ove previsto).

IMPIANTO ELETTRICO

Batteria di serie:	12V -105Ah
Alternatore di serie:	12V -220A
Motorino avviamento:	12V - 1,9kW

Punti per prelievo corrente: dalla Centralina sulla batteria; dai connettori allestitori; OPT dall' expansion module

STRUMENTAZIONE

Cluster con display LCD monocromatico, trip computer.

ALTRI EQUIPAGGIAMENTI

Serbatoio carburante trapezoidale con chiusura a chiave, da 70 Lt. (fino a 100 Lt OPT) Serbatoio Urea 20 Lt. Gancio di manovra anteriore.

CABINA DI GUIDA

- Di tipo semiavanzato con 3 posti (autista + 2 passeggeri), sedile autista a 3 gradi di libertà, panchetta passeggeri anteriori biposto fissa con cinture a tre punti.
- I sedili sono rivestiti in tessuto con poggiatesta e cinture di sicurezza.
- Protezione antiruggine della scocca mediante cataforesi e lamiere zincate.
- Rivestimento con materiale antiabrasione per il sottoscocca passaruota e vano motore.
- Fascia paracolpi laterali in materiale plastico.
- Parabrezza curvo in cristallo laminato rinforzato, incollato, atermico e azzurrato
- Porte cabina con vetri atermici e azzurrati, alzacristalli elettrici con automatismo one touch e antipizzicamento.
- Cintura regolabile in altezza con pretensionatore.
- Specchi retrovisori esterni con grandangolo e ripetitore laterale integrato.
- Predisposizione autoradio.
- Chiusura centralizzata.
- Chiave unica per tutte le funzioni con immobilizer.

AGGIORNATA A: LUGLIO 2019

I dati si intendono forniti a semplice titolo indicativo e non impegnativo. IVECO si riserva di apportare ai propri veicoli, in qualunque momento e senza pubblico preavviso, le eventuali modifiche che essa ritenesse opportuno eseguire.

DAILY



IVECO ITALIA
Lungo Stura Lazio 49
10156 - Torino
business.line.light@cnhind.com

IVECO

Your partner for sustainable transport

Numero verde

800-800288